

แผนการจัดการเรียนรู้บูรณาการหลักปรัชญาของเศรษฐกิจพอเพียง
รหัสวิชา ท ๒๒๑๐๑ รายวิชาภาษาไทย กลุ่มสาระการเรียนรู้ภาษาไทย ชั้น ม. ๒
แผนการจัดการเรียนรู้ที่ ๕ เรื่อง พอเพียง พอใจ ให้สุข เวลา ๒ ชั่วโมง

มาตรฐาน / ตัวชี้วัด

ท ๔.๑ : เข้าใจธรรมชาติของภาษาและหลักภาษาไทย การเปลี่ยนแปลงของภาษา
และพลังของภาษา ภูมิปัญญาทางภาษาและรักษาภาษาไทยไว้เป็นสมบัติของชาติ

ท ๔.๑ ม.๒/๓ : แต่งบทร้อยกรอง (กลอนสุภาพ)

สาระสำคัญ / ความคิดรวบยอด

การแต่งบทร้อยกรอง ประเภทกลอนสุภาพ เป็นการร้อยเรียงภาษาให้ถูกต้องตาม
ฉันทลักษณ์หรือข้อบังคับของกลอนสุภาพ เพื่อสื่อความคิดความรู้สึกของผู้แต่ง การแต่งบทร้อย
กรองประเภทกลอนสุภาพ จึงเป็นความงามทางภาษาอีกประเภทหนึ่ง

จุดประสงค์การเรียนรู้

- ๓.๑ อธิบายและเขียนฉันทลักษณ์ของกลอนสุภาพได้ถูกต้อง
- ๓.๒ แต่งบทร้อยกรองประเภทกลอนสุภาพ ได้ถูกต้อง
- ๓.๓ ถอดบทเรียนเกี่ยวกับการแต่งกลอนสุภาพตามหลักปรัชญาของเศรษฐกิจพอเพียงได้ถูกต้อง
- ๓.๔ เห็นคุณค่าของบทร้อยกรองไทย

๔. สาระการเรียนรู้

- กลอนสุภาพเป็นการแต่งร้อยกรองประเภทหนึ่งที่มีการกำหนดมีข้อบังคับหรือฉันทลักษณ์
ในการแต่ง

ฉันทลักษณ์ของกลอนสุภาพ ๑ บท มี ๒ บาท(คำกลอน) ๑ บาท มี ๒ วรรค วรรคละ ๘
คำ สัมผัสตามข้อบังคับที่กำหนด

๕. สมรรถนะสำคัญของผู้เรียน

๕.๑ ความสามารถในการสื่อสาร

ฟัง พูด อ่าน เขียนอ่าน

๕.๒ ความสามารถในการคิด

คิดวิเคราะห์ คิดเปรียบเทียบ คิดสังเคราะห์ และคิดสร้างสรรค์

๖. คุณลักษณะอันพึงประสงค์

๖.๑ ใฝ่เรียนรู้

๖.๑.๑ ตั้งใจ เพียรพยายามในการเรียนและเข้าร่วมกิจกรรมการเรียนรู้

๖.๑.๒ แสวงหาความรู้จากแหล่งเรียนรู้ ต่างๆ ทั้งภายในและภายนอกโรงเรียนด้วยการเลือกใช้สื่ออย่างเหมาะสม สรุปเป็นองค์ความรู้ และสามารถนำไปใช้ในชีวิตประจำวันได้

๖.๒ อยู่อย่างพอเพียง

๖.๒.๑ ดำเนินชีวิตอย่างพอประมาณ มีเหตุผล รอบคอบ มีคุณธรรม

๖.๒.๒ มีภูมิคุ้มกันในตัวที่ดี ปรับตัวเพื่ออยู่ในสังคมได้อย่างมีความสุข

๗. ภาระงาน / ชิ้นงาน

- แต่งกลอนสุภาพพร้อมภาพประกอบ ที่มีหัวข้อเรื่องเกี่ยวกับ “หลักปรัชญาของเศรษฐกิจพอเพียง” ความยาว ๒ บท

๘. กิจกรรมการเรียนรู้

ชั่วโมงที่ ๑

๘.๑ ครูนำแผนภูมิตัวอย่างกลอนสุภาพ ที่มีสัมผัสคล้องจองง่าย ๆ มีความไพเราะ มาอ่านให้นักเรียนดูและฟัง เช่น

มีสติฟังบรรจบให้ครบบาท	อย่าให้ขาดสิ่งของต้องประสงค์
จงมีกน้อยกินน้อยค่อยบรรจง	อย่าจ่ายลงให้มากจะยากนาน
ไม่ควรซื้อก็อย่าไปพิไรซื้อ	ให้เป็นมือเป็นคราทั่วทั้งคาวหวาน
เมื่อพ่อแม่แก่เฒ่าชรากาล	จงเลี้ยงท่านอย่าให้อดระทดใจ

(สุภาชิตสอนหญิง : สุนทรภู่)

๘.๒ นักเรียนร่วมกันพิจารณาคำสัมผัสคล้องจองจากบทร้อยกรอง แล้วบอก

คำสัมผัสคล้องจองในแต่ละคำกลอน ให้ถูกต้อง ดังนี้ “บาท” สัมผัสกับ “ขาด” “บรรจง” สัมผัสกับ “ลง” “ซื้อ” สัมผัสกับ “มือ” “กาล” สัมผัสกับ “ท่าน”

(ครูใช้หลักความพอประมาณเพื่อสำรวจพื้นฐานความรู้ของนักเรียนในเรื่อง คำสัมผัสคล้องจองซึ่งเป็นหัวใจของการแต่งบทร้อยกรองให้เกิดความไพเราะได้)

๘.๓ นักเรียนตอบคำถาม ดังนี้

นักเรียนรู้อย่างไรว่าคำเหล่านี้เป็นคำสัมผัสคล้องจอง” โดยครูสุ่มให้นักเรียน

ตอบประมาณ ๕-๖ คน จากนั้นครูจึงสรุปความรู้ที่ถูกต้องอีกครั้งหนึ่งให้นักเรียนเข้าใจยิ่งขึ้น

(คำตอบที่ถูกต้องคือ เป็นคำที่มีเสียงสระและมาตราตัวสะกดเดียวกัน)

(ครูใช้เหตุผลในการให้ความรู้เรื่องคำสัมผัสคล้องจองเพื่อนำไปใช้ในการแต่งบทประพันธ์ต่าง ๆ)

๘.๔ นักเรียนศึกษาแผนผังกลอนสุภาพ บนกระดาน ดังนี้

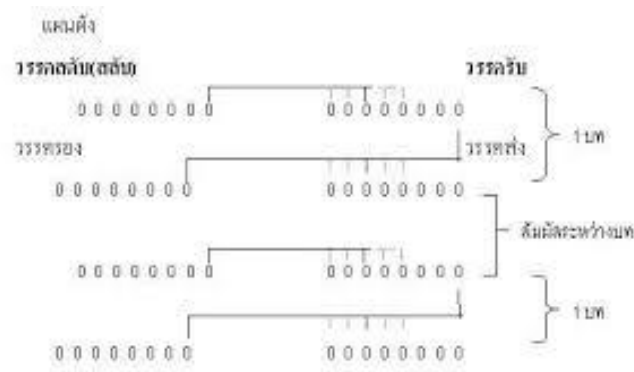

๘.๕ นักเรียนนำบทกลอนสุภาพที่สอนหญิงจากแผนภูมิมาลงในแผนผังกลอนสุภาพให้ถูกต้อง แล้วสังเกตคำสัมผัสคล้องจองในแต่ละวรรค โดยการโยงเส้นแสดงคำสัมผัสในแต่ละวรรค แต่ละบท ให้ถูกต้องตามฉันทลักษณ์ พร้อมให้เหตุผลว่าเพราะอะไร ใช้หลักการใดในการพิจารณาตัดสินใจ โดยครูสุ่ม เลือกตอบคำถามประมาณ ๒ - ๓ กลุ่ม จากนั้นให้นักเรียนศึกษาใบความรู้เรื่องกลอนสุภาพที่ครูจัดให้กลุ่มละ ๑ ชุด ใช้เวลา ๑๐ นาที

๘.๖ ตัวแทนกลุ่มนำเสนอสรุปองค์ความรู้ที่ได้จากใบความรู้เรื่องกลอนสุภาพกลุ่มละ ๓ นาที โดยใช้การสุ่มจำนวน ๒- ๓ กลุ่ม (นักเรียนได้คิดอย่างมีสติ รอบคอบ ใช้ความรู้มาพิจารณาเป็นเหตุเป็นผล ก่อนตัดสินใจตอบคำถาม , ครูใช้ความพอประมาณกับเวลาที่เหมาะสม จึงไม่ให้นักเรียนตอบทุกกลุ่ม เพื่อฝึกให้นักเรียนรู้จักรับฟังความคิดเห็นของผู้อื่นแล้วเทียบกับคำตอบของกลุ่มตนเอง)

ครูสรุปความรู้ที่ถูกต้อง ดังนี้ กลอนสุภาพหรือกลอนแปด ๑ บทจะมี ๒ คำกลอน

๑ คำกลอนจะมี ๒ วรรค , ๑ วรรคจะมี ๗-๙ คำ แต่ละวรรคจะมีสัมผัสระหว่างวรรค และสัมผัสระหว่างบท (สัมผัสนอก) แต่ถ้าต้องการให้บทประพันธ์มีความไพเราะยิ่งขึ้นจะต้องมีสัมผัสภายในวรรคเดียวกัน (สัมผัสใน)

ชั่วโมงที่ ๒

๘.๗ ครูและนักเรียนทบทวนเกี่ยวกับหลักการแต่งกลอนสุภาพ เมื่อชั่วโมงที่แล้ว

๘.๘ ครูนำภาพสุภาพิต “นกน้อยทำรังแต่พอตัว” มาให้นักเรียนทายสุภาพิตว่าเป็นสุภาพิตอะไร ครูและนักเรียนร่วมกันอภิปรายเกี่ยวกับความหมายของสุภาพิต “นกน้อยทำรังแต่พอตัว” ว่าสอนเกี่ยวกับเรื่อง การดำเนินชีวิต การใช้ชีวิตอย่างพอเพียง พอประมาณ

๘.๙ ครูให้นักเรียนช่วยกันยกตัวอย่างสุภาพิตที่เกี่ยวกับหลักปรัชญาเศรษฐกิจพอเพียง อาทิ เช่น

- ตนเป็นที่พึ่งแห่งตน สอนให้รู้จักพึ่งพาตนเอง
- มีสติพึงบรรจบให้ครบบาท สอนเกี่ยวกับเรื่อง การประหยัดอดออม
- ฝนทั้งให้เป็นชุ่ม สอนเกี่ยวกับเรื่องความพยายาม

๘.๑๐ ครูนำแผนผังกลอนสุภาพติดไว้บนกระดาน ให้นักเรียนแต่ละคนวางแผนแต่งบทประพันธ์ ภายใต้วลีข้อ พอเพียง พอใจ ให้สุข ที่เกี่ยวกับการนำหลักปรัชญาเศรษฐกิจพอเพียงมาใช้ในการ ดำเนินชีวิต เป็นกลอนสุภาพคนละ ๒ บท โดยใช้คำสัมผัสคล้องจองให้ถูกต้องตามแผนผัง ให้เกิดความ ไพเราะ ให้เวลา ๒๐ นาที จากนั้นครูจึงแจกใบงานคนละ ๑ ชุดให้นักเรียนแต่งบทประพันธ์ตามที่ วางแผนกันไว้ในประเด็นและหัวข้อที่กำหนด พร้อมทั้งวาดภาพประกอบ แล้วครูทำการสุ่มตัวแทน ออกมานำเสนอผลงานหน้าชั้นเรียน

(นักเรียนได้ฝึกคิดการวางแผนก่อนทำงาน เป็นการสร้างภูมิคุ้มกัน และฝึกให้เป็นผู้มีคุณลักษณะอยู่ อย่างพอเพียง ใฝ่เรียนรู้)

๘.๑๑ นักเรียนร่วมกันอภิปรายแสดงความคิดเห็น และคัดเลือกผลงานที่ประทับใจพร้อมให้เหตุผล จากนั้นครูจึงสรุปผลงานที่ดีควรมีประกอบด้วยประเด็นดังนี้

- มีเนื้อหาตรงตามชื่อเรื่องที่กำหนด
- บทประพันธ์มีสัมผัสคล้องจองถูกต้องตามฉันทลักษณ์
- เลือกสรรคำคล้องจองได้ไพเราะ
- ใช้บทกลอนในการสื่อสารได้เข้าใจ

๘.๑๒ นักเรียนร่วมกันบอกประโยชน์และคุณค่าของบทร้อยกรองที่นักเรียนแต่ง

๘.๑๓ ครูและนักเรียนร่วมกันสรุปประโยชน์และคุณค่าของบทร้อยกรอง ดังนี้ประโยชน์ของบทร้อย กรอง ช่วยในการสรรคำ ได้ข้อความสั้นกระชับ สื่อความหมายได้ลึกซึ้ง และมีความไพเราะ

ผลิตผลิต รื่นหู ชวนฟัง สร้างนิสัยรักการอ่าน สร้างรายได้ นำความรู้จากบทร้อยกรองไปแต่งเป็นบท กลอนแนะนำ หรือโฆษณาผลิตภัณฑ์เกี่ยวกับข้าวหอมในท้องถิ่นของตน คุณค่าของบทร้อยกรอง เห็นคุณค่าของภาษาไทย ดำรงไว้ซึ่งวัฒนธรรมไทย

(นักเรียนได้ฝึกการเรียนรู้ในการอยู่ร่วมกันเป็นกลุ่ม รู้จักแสดงความคิดเห็น วิพากษ์วิจารณ์ผู้อื่นอย่างมี เหตุผล บนพื้นฐานของความรู้ วัฒนธรรม ใช้ภาษาได้เหมาะสม)

๙. สื่อการเรียนรู้ / แหล่งเรียนรู้

๙.๑ สื่อการเรียนรู้

- แผนภูมิกลอนสุภาพสุภาพสอนหญิง ๒ บท
- แผนผังกลอนสุภาพ
- ใบความรู้เรื่องกลอนสุภาพ
- ใบงาน
- ภาพสุภาพ นกน้อยทำรังแต่พอตัว

๙.๒ แหล่งการเรียนรู้

- ห้องสมุด

๑๐. การวัดผลประเมินผล

วิธีการวัดและประเมินผล

ประเมินผลความรู้ความเข้าใจเกี่ยวกับคำประพันธ์ประเภทกลอนสุภาพ

- ประเมินผลงานการแต่งกลอนสุภาพ
- ประเมินพฤติกรรม

เครื่องมือวัดและประเมินผล

- แบบทดสอบ
- แบบประเมินผลงานกลอนสุภาพ
- แบบประเมินพฤติกรรม

เกณฑ์การวัดและประเมินผล

ตอบถูกร้อยละ ๘๐

ประเมินผลงาน ตามเกณฑ์คุณภาพ Rubric ผ่านเกณฑ์ ระดับ ๒ ขึ้นไป

ประเมินพฤติกรรม ตามเกณฑ์คุณภาพ Rubric ผ่านเกณฑ์ ระดับ ๒ ขึ้นไป

๑๑. บันทึกผลการจัดกิจกรรมการเรียนรู้

๑๑.๑ ผลการจัดกิจกรรมการเรียนรู้ (ที่กำหนดไว้ในแผนการจัดการเรียนรู้)

๑๑.๑.๑ จุดประสงค์การเรียนรู้

.....
.....
.....
.....

๑๑.๑.๒ กระบวนการ

.....
.....
.....
.....

๑๑.๑.๓ คุณลักษณะอันพึงประสงค์

.....
.....
.....
.....

๑๑.๒ ปัญหา / อุปสรรค

.....
.....
.....

๑๑.๓ แนวทางในการแก้ไขและพัฒนา

.....
.....
.....

ลงชื่อ

(.....)

ตำแหน่ง.....

เอกสารประกอบ

แนวทางการนำปรัชญาเศรษฐกิจพอเพียงมาใช้ในการจัดกิจกรรมการเรียนรู้ผู้สอนนำหลักปรัชญาของเศรษฐกิจพอเพียงมาใช้ในการจัดกิจกรรมการเรียนรู้

หลักพอเพียง / ประเด็น	พอประมาณ	มีเหตุผล	มีภูมิคุ้มกันในตัวที่ดี
เนื้อหา	ครูจัดสาระการเรียนรู้การแต่งกลอนสุภาพ บูรณาการหลักปรัชญาของเศรษฐกิจพอเพียง สอดคล้องกับ ส.๓.๑	เพื่อให้ผู้เรียนได้นำความรู้ ความคิด เกี่ยวกับการใช้หลักปรัชญาเศรษฐกิจพอเพียงไปใช้ในการดำเนินชีวิต	ครูเตรียมความรู้ เนื้อหาบทกลอนสุภาพ
เวลา	ใช้เวลา ๒ ชั่วโมง ในการจัดกิจกรรมให้ บรรลุจุดประสงค์ ๔ ข้อในการจัดกลุ่ม และนำเสนอผลงาน	การแต่งบทกลอนต้อง ใช้เวลาในการทบทวน พื้นฐานคำคล้องจอง ก่อนสอนแต่งกลอนสุภาพ	ครูใช้เวลาได้คุ้มค่า เหมาะสมกับการจัดกิจกรรมตรงตามเวลาที่กำหนดไม่ส่งผลกระทบต่อครูและนักเรียน
วิธีการจัดกิจกรรม	ใช้ทักษะการคิด วิเคราะห์, ทักษะการพูดสื่อสาร, ทักษะกระบวนการกลุ่ม	นักเรียนระดับ ม. ๒ เป็นวัยที่ชอบอยู่กับเพื่อน กล้าคิด กล้าพูดและทำงานเป็นกลุ่มได้ดี	ครูจัดการเรียนรู้ได้ตรงตามมาตรฐานและตัวชี้วัดของหลักสูตร
แหล่งเรียนรู้	ชุมชน	ชุมชน	ชุมชน
สื่อ/อุปกรณ์	ครูจัดเตรียมสื่อและ ออกแบบใบงานให้ สามารถวัดและ ประเมินผลตาม ตัวชี้วัดของหลักสูตร	ครูสามารถวัด ประเมินผลตรงตาม หลักสูตร	ครูจัดการเรียนรู้ได้ ครบสมบูรณ์ตรงตาม หลักสูตร
ความรู้ที่ครูจำเป็นต้องมี	ครูต้องมีความรู้ แนวทางการจัดการเรียนรู้ตามหลักสูตรแกนกลาง พ.ศ. ๒๕๕๑ สาระการเรียนรู้ภาษาไทย รู้หลักจิตวิทยาเด็ก รู้เทคนิควิธีสอนที่หลากหลาย มีความรู้เกี่ยวกับเนื้อหาที่สอน		
คุณธรรม	มีความเสียสละ ความขยัน ความรับผิดชอบ มีความรักเมตตาศิษย์		

ผลที่เกิดกับผู้เรียนสอดคล้องกับหลักปรัชญาของเศรษฐกิจพอเพียงจาก

การจัดกิจกรรมการเรียนรู้

ผู้เรียนได้เรียนรู้หลักคิด และฝึกปฏิบัติ ตามหลัก ๓ ห่วง ๒ เงื่อนไข ดังนี้

	ความพอประมาณ	มีเหตุผล	มีภูมิคุ้มกันในตัวที่ดี
หลักพอเพียง (เนื้อหา)	<p>นักเรียนได้เรียนรู้การ แต่งกลอนสุภาพที่เป็น สาระการเรียนรู้ตรง ตามหลักสูตร</p> <p>-ฝึกทบทวนลักษณะ คำสัมผัสคล้องจอง</p> <p>-ฝึกการสังเกตผังภูมิ กลอนสุภาพ</p> <p>-ฝึกการคิดวางแผนให้ เหมาะสมกับเวลา</p> <p>-ฝึกการฟัง พูด</p> <p>-ฝึกการทำงาน</p>	<p>-นักเรียนได้รับความรู้ ตรงตามตัวชี้วัดของ หลักสูตรเรื่องการแต่ง บทกลอนสุภาพ</p> <p>-ความรู้เรื่องคำสัมผัส คล้องจองจำเป็นต่อการ แต่งบทกลอน</p> <p>-การสังเกต การดู การ ฟัง การคิด ต่างมีสติ เป็นทักษะที่จำเป็นต่อ คุณลักษณะการอยู่ อย่างพอเพียง มุ่งมั่นใน การทำงาน รักความ เป็นไทย</p>	<p>-สื่อสารโดยใช้บท กลอนสุภาพไป ประยุกต์ใช้ให้ เหมาะสมกับตนเอง</p> <p>-มีทักษะกระบวนการ คิดอย่างรอบคอบ ก่อนตัดสินใจ</p> <p>-พูดแสดงความ คิดเห็น วิพากษ์ วิจารณ์ผู้อื่นอย่างมี เหตุ</p>
ความรู้	หลักการแต่งบทกลอนสุภาพให้ถูกต้องตามฉันทลักษณ์ เกิดความไพเราะ รู้ประโยชน์และคุณค่าของบทร้อยกรอง รักความเป็นไทย		
คุณธรรม	ความสามัคคี มีมารยาทการฟัง การดู การพูด มีความรับผิดชอบ		

ผู้เรียนได้เรียนรู้การใช้ชีวิตที่สมดุลและพร้อมรับการเปลี่ยนแปลงใน ๔ มิติตามหลักปรัชญาของเศรษฐกิจพอเพียง

	สมดุลและพร้อมรับการเปลี่ยนแปลงในด้านต่าง ๆ			
	วัตถุ	สังคม	สิ่งแวดล้อม	วัฒนธรรม
ความรู้ k	-คำสัมผัส -แผนผังบท กลอนสุภาพ -การแต่ง กลอนสุภาพ -ใช้วัสดุใน การฝึก (กระดาษ) ปฏิบัติการ แต่งคำ ประพันธ์ อย่างคุ่มคำ	สัมพันธ์ภาพ ระหว่าง นักเรียนใน กลุ่ม และ ระหว่างครูกับ นักเรียน	-	-
ทักษะ p	-แต่งกลอน สุภาพ	ทักษะการ ทำงาน	-	การยอมรับความ คิดเห็นของผู้อื่น
ค่านิยม A	-รู้ประโยชน์ และคุณค่า บทร้อยกรอง	ร่วมชื่นชม ผลงานของ ตนเองและ ผู้อื่น	-	เห็นคุณค่าและ วัฒนธรรมของ ภาษาไทย

ใบความรู้เรื่อง กลอนสุภาพ

ข้อบังคับของกลอนสุภาพ

กลอนสุภาพ	๑	บท	มี	๒	คำกลอน
	๑	คำกลอน	มี	๒	วรรค
	๑	วรรค	มี	๗-๙	คำ

แต่ละวรรคมีชื่อดังนี้

วรรคที่ ๑	ชื่อ	วรรคสดับหรือสลับ
วรรคที่ ๒	ชื่อ	วรรครับ
วรรคที่ ๓	ชื่อ	วรรครอง
วรรคที่ ๔	ชื่อ	วรรคส่ง
วรรคสดับ และ วรรครับ	เรียกว่า	บาทเอก
วรรครอง และ วรรคส่ง	เรียกว่า	บาทโท

แผนผังของกลอนสุภาพ

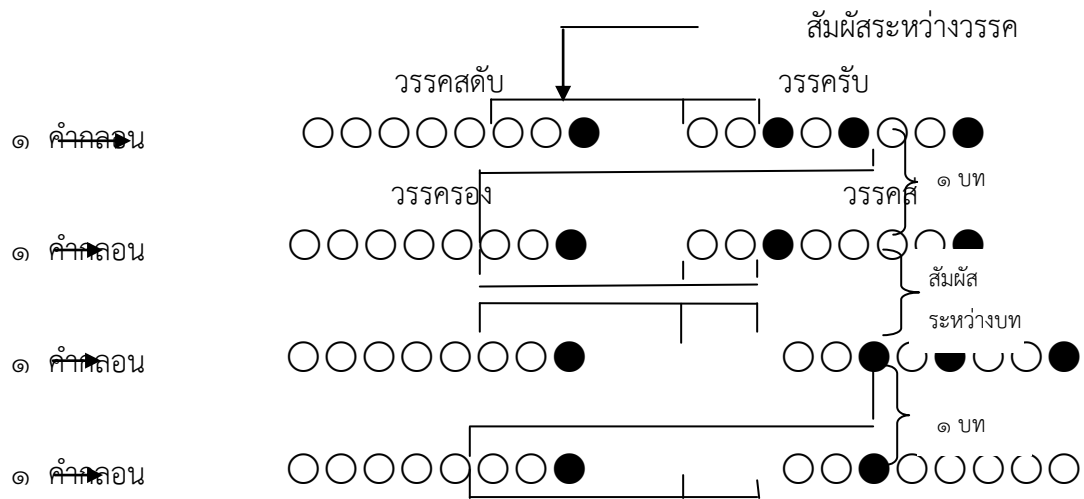

ตัวอย่างคำประพันธ์

กลอนสุภาพพึงจำมีกำหนด
 วรรคละแปดพยางค์นับสุนทร
 ห้าแห่งคำคล้องจองต้องสัมผัส
 เสียงสูงต่ำต้องเรียงเยี่ยงโบราณ
 สัมผัสของกลอนสุภาพ

กลอนหนึ่งบทสี่วรรครองอักษร
 อาจยิ่งหย่อนเจ็ดหรือเก้าเข้าหลักการ
 สลับจัดรับรองส่งประสงค์สมาน
 เป็นกลอนกานท์ครบครันฉันทน์น้อย

สัมผัส คือ เสียงสระ หรือเสียงพยัญชนะที่คล้องจองกันช่วยในการ
แต่งคำประพันธ์ให้ถูกต้องและไพเราะ

สัมผัส แบ่งเป็น ๒ ชนิด คือ สัมผัสนอก และสัมผัสใน

สัมผัสนอก คือ สัมผัสบังคับที่จะต้องส่งสัมผัสระหว่างวรรค และระหว่างบทให้
สังเกตจากแผนผังของกลอนสุภาพ

สัมผัสระหว่างวรรค

ได้แก่ คำสุดท้ายของวรรคที่ ๑ ส่งสัมผัสไปยังคำที่ ๓ หรือ ๕ ของวรรคที่ ๒
คำสุดท้ายของวรรคที่ ๒ ส่งสัมผัสไปยังคำสุดท้ายของวรรคที่ ๓ และสัมผัสกับคำที่ ๓ หรือ ๕
ในวรรคที่ ๔ ถ้าจะแต่งต่อไปวรรคที่ ๑ ของบทต่อไปนั้นต้องเป็นวรรคอิสระ
คือไม่ต้องรับสัมผัสจากบทต้น

สัมผัสระหว่างบท

ได้แก่ คำสุดท้ายของบทที่ ๑ ส่งสัมผัสไปยังคำสุดท้ายของวรรคที่ ๒ ในบทต่อไป
สัมผัสใน คือ สัมผัสภายในวรรคเดียวกัน จะมีหรือไม่มีก็ได้ ไม่บังคับ แต่ถ้าขาดไป กลอน
วรรคนั้นก็จะขาดความไพเราะ ดังนั้น แต่ละวรรคควรมีสัมผัสอย่างน้อย ๑ แห่ง
ตัวอย่าง

กลอนที่ขาดสัมผัสใน

ในคืนที่จี่ -นทร์สว่างสิบห้าค่ำ

เมื่อเพิ่มสัมผัสใน

ในคืนที่จันทร์กระจ่างฟ้าสิบห้าค่ำ -

กลอนที่ขาดสัมผัสใน

ยามหน้าฝนดอกไม้ผลิออกช่อ

เมื่อเพิ่มสัมผัสใน

ไม้ผลิดอกออกช่อลือหน้าฝน

สัมผัสใน แบ่งเป็น ๒ ชนิด ได้แก่ สัมผัสสระและสัมผัสอักษร (พยัญชนะ)

การใช้เสียงวรรณยุกต์ลงท้ายวรรค

การเขียนกลอนให้ไพเราะ ควรคำนึงถึงเสียงวรรณยุกต์ในคำสุดท้ายของแต่ละวรรคตาม
ความนิยมดังนี้

เสียง เสียงที่ถือว่าไพเราะน้อยคือ เสียงวรรคสลับหรือวรรคสลับ ใช้เสียงวรรณยุกต์ได้ทุก
สามัญ

วรรครับ นิยมใช้เสียงจัตวา หรือ เสียงเอกเสียงโท ไม่ควรใช้เสียงสามัญ ,

วรรครองนิยมเสียงสามัญ ไม่ควรใช้เสียงจัตวา

วรรคส่ง นิยมเสียงสามัญ ไม่ควรใช้เสียงจัตวา

มาแล้ว เพื่อเสริมความเข้าใจในการฝึกกลอนนักเรียนเคยเรียนเรื่องรูปและเสียงวรรณยุกต์
ทบทวนเสียงวรรณยุกต์ดังนี้

เสียงสามัญ	เช่น	ตา	ชาย	เลย	งาน	เรียน	เพียร	ฯลฯ
เสียงเอกเช่น	ก่อน	จิก	เฉียด	ห่าน	ใส่	ฯลฯ		
เสียงโท เช่น	โลก	ท่า	ห้อง	ข้าว	ชาติ	ฯลฯ		
เสียงตรี เช่น	คว้าง	ฟ้า	นก	คิด	ชัด	ฯลฯ		
จัตวาเสียง	เช่น	หน	สวย	ขอน	ฝา	ศรี	ฯลฯ	

ตัวอย่างเมื่อเป็นบทกลอนแล้ว

วรรคดับ	ไม่เมาเหล้าแล้วแต่เรายังเมารัก	(ลงเสียงตรี)
วรรครับ	สุดจะหักห้ามจิตคิดไฉน	(ลงเสียงจัตวา)
วรรครอง	ถึงเมาเหล้าเข้าสายก็หายไป	(ลงเสียงสามัญ)
วรรคส่ง	แต่เมาใจนี้ประจำทุกคำคืน	(ลงเสียงสามัญ)

(นิราศภูเขาทอง : สุนทรภู่)

ใบงาน

คำสั่ง ให้นักเรียนแต่ละกลุ่มแต่งคำประพันธ์ประเภทกลอนสุภาพ เรื่องพอเพียง พอใจ ให้สุข โดยมี
จุดมุ่งหมายเพื่อนำหลักปรัชญาเศรษฐกิจพอเพียงมาใช้ในการดำเนินชีวิต กลุ่มละ ๒ บท

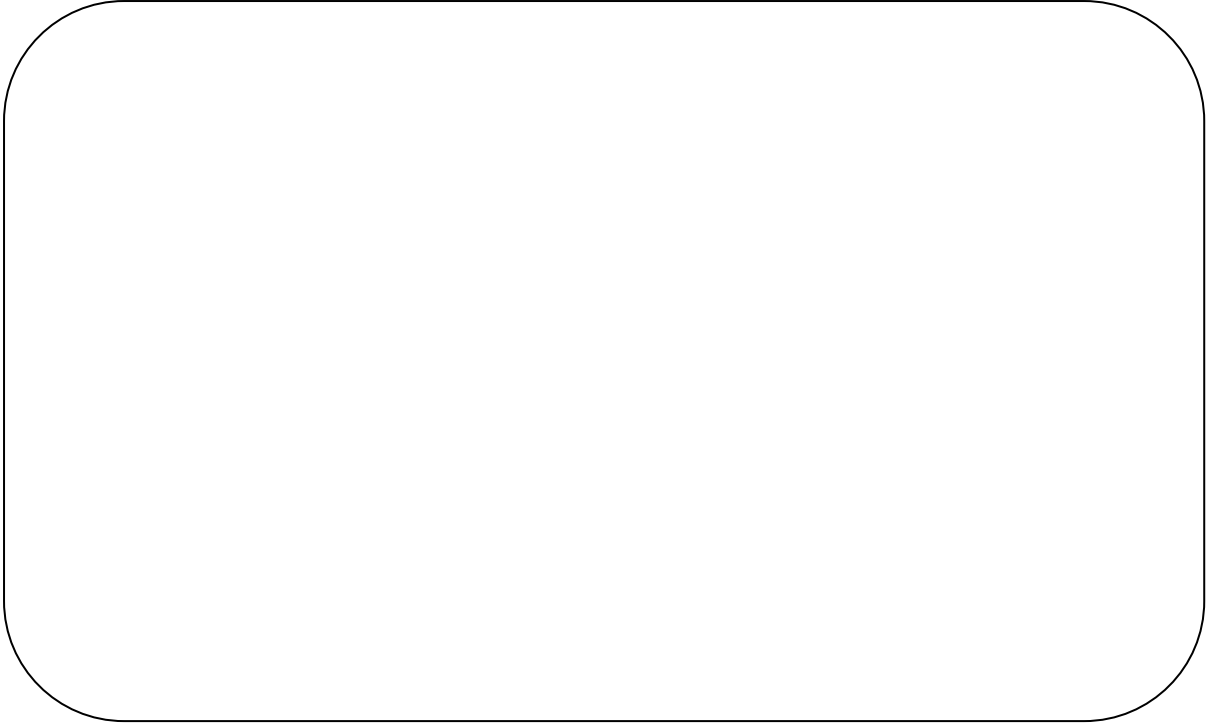

เรื่อง

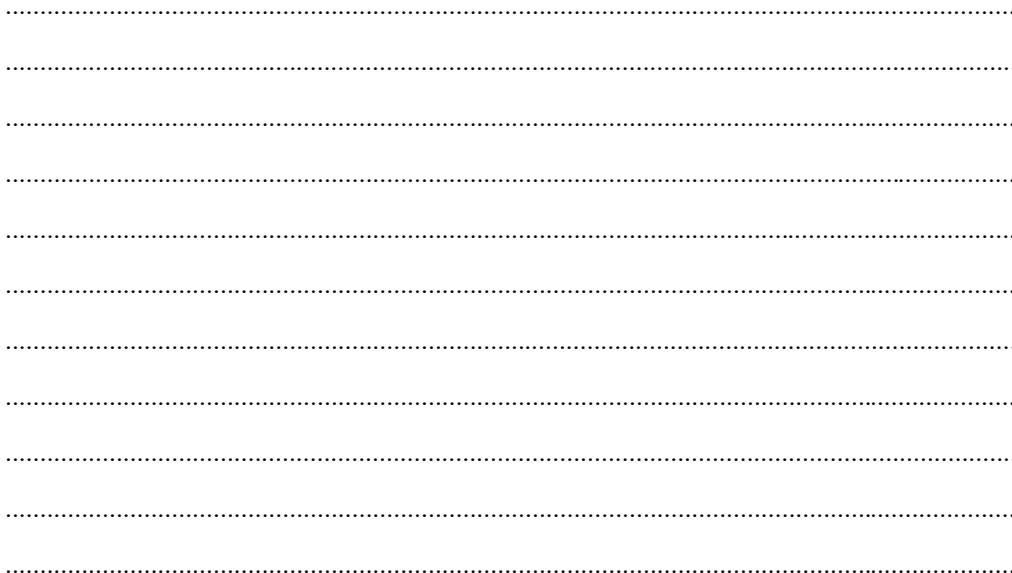

แผนภูมิตัวอย่างกลอนสุภาพ

มีสิ่งพึงบรรจบให้ครบบาท	อย่าให้ขาดสิ่งของต้องประสงค์
จงมักน้อยกินน้อยค่อยบรรจง	อย่าจ่ายลงให้มากจะยากนาน
ไม่ควรซื้อก็อย่าไปพิไรซื้อ	ให้เป็นมือเป็นคราวทั้งคาวหวาน
เมื่อพ่อแม่แก่เฒ่าชรากาล	จงเลี้ยงท่านอย่าให้อดระทดใจ

(สุภาชิตสอนหญิง : สุนทรภู่)

แผนผังของกลอนสุภาพ

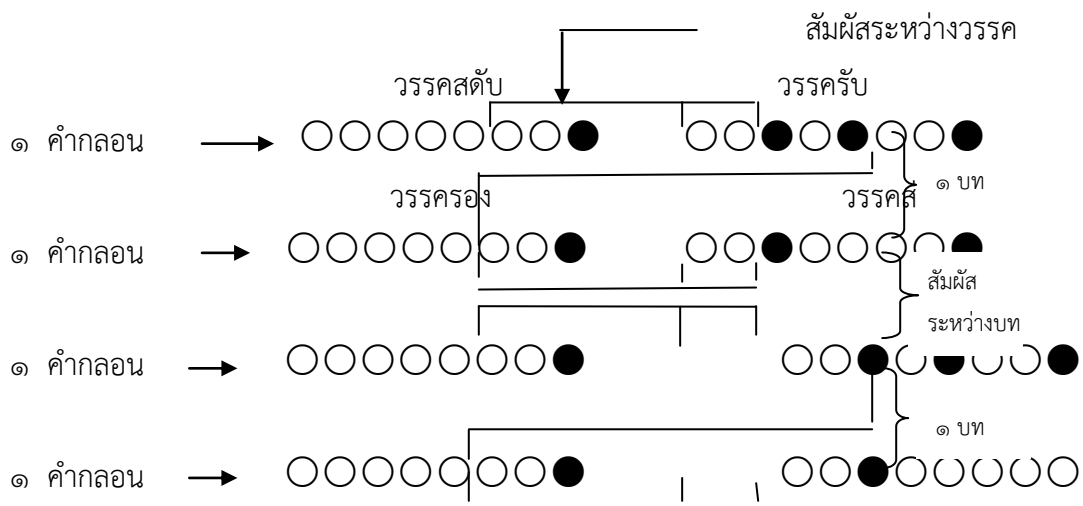

เกณฑ์การประเมินผลงานการแต่งกลอนสุภาพ เรื่อง พอเพียง พอใจ ให้สุข
 ชั้นมัธยมศึกษาปีที่ ๒

ประเด็น	เกณฑ์การประเมิน		
	๓ คะแนน	๒ คะแนน	๑ คะแนน
ความถูกต้องตามฉันทลักษณ์	มีสัมผัสระหว่างวรรคระหว่างบทถูกต้องตามฉันทลักษณ์ของกลอนสุภาพสมบูรณ์ทุกตำแหน่ง	มีสัมผัสระหว่างวรรคระหว่างบทไม่ถูกต้องตามฉันทลักษณ์ของกลอนสุภาพ ๑ ตำแหน่ง	มีสัมผัสระหว่างวรรคระหว่างบทไม่ถูกต้องตามฉันทลักษณ์ของกลอนสุภาพ ๒ ตำแหน่งขึ้นไป
ความคิดและเนื้อหา	เนื้อหาตรงประเด็นที่กำหนด สามารถสื่อสารได้เข้าใจ มีแนวคิดที่เป็นเหตุเป็นผล เชิญชวนให้เกิดความต้องการรับประทาน	เนื้อหาตรงประเด็นที่กำหนด สามารถสื่อสารได้เข้าใจ แต่ขาดแนวคิดที่เป็นเหตุเป็นผล	เนื้อหาไม่ตรงประเด็น หรือตรงเพียงบางส่วน ขาดแนวคิดที่เป็นเหตุเป็นผล
กวีโวหาร	สัมผัสราบรื่น ไพเราะมีสัมผัสภายในวรรคทั้งที่เป็นสัมผัสสระและพยัญชนะ ใช้คำมีความหมายลึกซึ้งกินใจ	สัมผัสราบรื่นเป็นบางวรรค บางบทใช้คำมีความหมายลึกซึ้งบางส่วน	สัมผัสได้ แต่ไม่ราบรื่นไพเราะ ใช้คำที่มีความหมายตรง ๆ ไม่ลึกซึ้ง
อักขรวิธี	เขียนสะกดคำถูกต้องทุกคำ	เขียนสะกดคำผิด ๑-๓ คำ	เขียนสะกดคำผิดมากกว่า ๓ คำ
เวลา	ผลงานเสร็จสมบูรณ์ตามเวลาที่กำหนด	ผลงานเสร็จช้ากว่ากำหนดไม่เกิน ๕ นาที	ผลงานเสร็จช้ากว่ากำหนดเกิน ๕ นาที

ภาพสุภาชิต นกน้อยทำรังแต่พอตัว

